

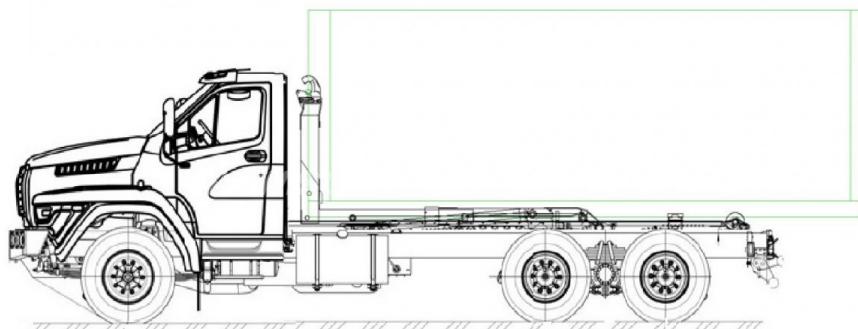

ОБЩЕСТВО С ОГРАНИЧЕННОЙ ОТВЕТСТВЕННОСТЬЮ «СПЕЦАВТОМАШ»

456320 РОССИЯ, ЧЕЛЯБИНСКАЯ ОБЛАСТЬ, Г. МИАСС, ТУРГОЯКСКОЕ ШОССЕ, 5/9А, ПОМ. 14-17 ОФ 214-217  
ТЕЛ: 8 (3513) 24-09-33, 8 (3513) 24-12-74, 8 (3513) 29-86-48, 8 (992) 511-77-55

## Автомобиль-мультилифт Урал NEXT 6x4



Автомобиль-мультилифт Урал NEXT 6x4

Колесная формула: 6x4, 330 л.с., г/п 15т, крюковой погрузчик Palfinger

цена по запросу  
под заказ

### Описание

Автомобиль-мультилифт (бункеровоз) Урал NEXT 73945 (6x4) с крюковым погрузчиком предназначен для погрузки/ выгрузки и транспортировки сменных контейнеров по дорогам общего пользования.

На шасси автомобиля устанавливается лучшее грузоподъемное оборудование: Велмаш (Россия) или PALFINGER (Австрия). Оптимальное расположение контейнера по длине автомобиля обеспечивает правильную развесовку по осям, сохраняя при полной загрузке устойчивость и управляемость автомобиля.

Высота крюка погрузчика устанавливается по умолчанию и равна 1 570 мм.

## Технические характеристики Урал 73945 с крюковым погрузчиком

Мощность двигателя, л.с.	330 (ЯМЗ-536 (ЕВРО-5))
Коробка передач	ZF 9
Полная масса, кг	25 900
Грузоподъемность погрузчика, кг	15 000
Колесная формула	6x4
Длина перевозимых контейнеров, мм	6 500

## КРЮКОВОЙ ПОГРУЗЧИК ST15 (МНР-2) телескопический



Грузоподъемность, кг	15000
Максимальный угол подъема, град.	48
Допустимая длина контейнера, мм	4000 - 6500
Время погрузки/ опрокидывания кузова, с	44/49
Рабочее давление гидравлической системы, бар	315
Комплект гидропортов задней тележки	имеется

Универсальность использования – основное преимущество крюковых погрузчиков. Помимо этого, они обладают повышенной износоустойчивостью и запасом мощности в целом, гарантирована высокая надежность в сложных условиях эксплуатации.

Плановое техническое обслуживание не требует больших затрат денежных средств и времени, благодаря легкому доступу ко всем элементам крюковых погрузчиков. Износ роликов небольшой, так как горизонтальные нагрузки малы.

## Контейнеры сменные

Один автомобиль, оборудованный данным механизмом, может транспортировать сменные кузова различного, функционального назначения (модули):

- Контейнер - для перевозки ТБО, КГМ и строительного мусора объемом до 36 куб.м
- Контейнер для перевозки металлолома
- грузовая платформа для перевозки техники
- Контейнер для перевозки БИООТХОДОВ
- Вагон
- Цистерна

Все эти модули монтируются на универсальных подрамниках, позволяющих работать им в комплексе с "мультилифтом".

## Подробнее о сменных контейнерах

### Самосвальный режим:

## Режим снятия/установки бункера



## Крано-манипуляторная установка на мультилифт

Мультилифты могут быть оснащены опорным роликом, уменьшающим нагрузку на колесное шасси, а также крано-манипуляторной установкой, которая подбирается в зависимости от назначения автомобиля.

Например:



## Особенности крюковых погрузчиков PALFINGER

**ВИДЕО** на тему:

## Связаться с нами

8 (3513) 24-09-33

8 (3513) 24-12-74

8 (992) 511-77-55

[fd82@bk.ru](mailto:fd82@bk.ru)

---

**Source URL:** <https://specavtomash-m.ru/catalog/multilifty/avtomobil-multilift-ural-next-6kh4>

---

ОГРН: 1027400882409

ИНН: 7415023921

КПП: 741501001

