

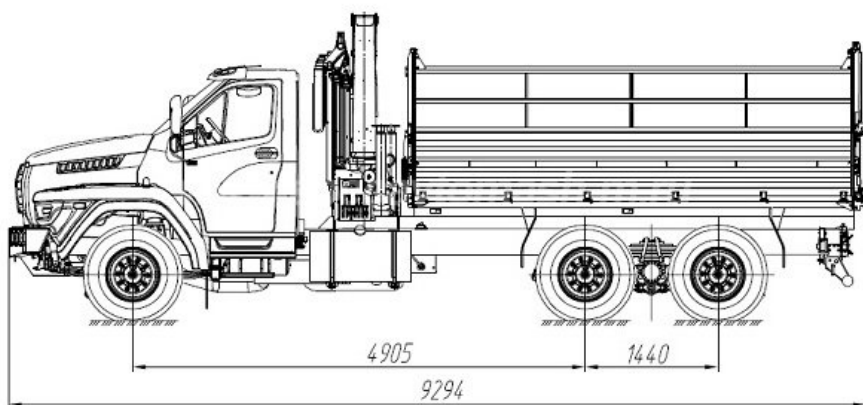

ОБЩЕСТВО С ОГРАНИЧЕННОЙ ОТВЕТСТВЕННОСТЬЮ «СПЕЦАВТОМАШ»

456320 РОССИЯ, ЧЕЛЯБИНСКАЯ ОБЛАСТЬ, Г. МИАСС, ТУРГОЯКСКОЕ ШОССЕ, 5/9А, ПОМ. 14-17 ОФ 214-217
ТЕЛ: 8 (3513) 24-09-33, 8 (3513) 24-12-74, 8 (3513) 29-86-48, 8 (992) 511-77-55

Самосвал Урал NEXT 73945 с КМУ



Самосвал Урал NEXT 73945 с КМУ

6x4, дв. Двигатель, модель 536 (ЕВРО-5), Двигатель, л/с 330 л.с., КМУ -любой Бортовая платформа с 3-х сторонней разгрузкой 5200x2500x750 мм

цена по запросу
под заказ

Описание

Самосвал **Урал NEXT 73945 с колесной формулой 6x4**, производства завода ООО «Спецавтомаш», комплектуется самосвальным кузовом с трехсторонней разгрузкой и любой крано-манипуляторной установкой по выбору заказчика.

Технические характеристики самосвала Урал NEXT 73945

Колесная формула	6x4
Параметры масс	
Снаряженная масса, кг	12500
Полная масса, кг	25000
Грузоподъемность, кгг	12500
Масса автопоезда, кг	38000
Двигатель	ЯМЗ-536 (ЕВРО-5)
Тип	Дизельный, четырехтактный, с турбонаддувом, с охлаждением наддувочного воздуха
Мощность, л.с. (кВт)	330
Коробка передач	ZF9, механическая, 9-ступенчатая
Шины	315/80 R22,5 (пневматические)
Емкость топливного бака, л	350
Комплектация	Кабина нового поколения УРАЛ NEXT 1-рядная Предпусковой подогреватель ДВС, ДОМ, ТСУ, электро-пневмовыводы на прицеп
Самосвальная платформа, тип	на две боковые стороны и назад
Объем, м3	
Устройство опрокидывания кузова	гидравлическое, телескопический гидроцилиндр
Длина, мм	5200
Высота борта, мм	1600
Ширина, мм	2500
Габаритные размеры автомобиля	
Длина, мм	9294
Ширина, мм	2 550
Высота, мм	3 250

На автомобиль может быть установлены КМУ:

Гидравлические КМУ

Характеристики	ИМ-95	ИМ-150	ИМ-180	ИМ-240	ИФ-300С
Грузовой момент, тм	8,5	12,1	17,9	21,9	27
Максимальная грузоподъемность, кг	4000	6050	8800	7300	9000
Максимальный вылет стрелы, м	8,25	8,4	8	7,58	8
Грузоподъемность на максимальном вылете, кг	950	1320	2200	2900	3300
Количество гидравлических выдвижных секций	2	2	2	2	1

Трособлочные КМУ

Характеристики	ИТ-80	ИТ-90 А (В)	ИТ-120	ИТ-150	ИТ-180	ИТ-200	Kanglim 1256-GII	Kanglim KS 2056
Грузовой момент, тм	8,2	8,2 (8,0)	12,7	15	18	21	15	18
Максимальная грузоподъемность, кг	3050	3050	5050	7050	7200	7200	7000	8000
Максимальный вылет стрелы, м	7,53	9,8 (12,7)	11,1	19	18,8	18,9	18,7	20,3
Грузоподъемность на максимальном вылете, кг	790	500 (300)	800	300	400	500	300	150
Количество гидравлических выдвижных секций	2	2 (3)	3	5	5	5	5	5

Самосвал Урал Next с КМУ Kanglim 1256-GII



Самосвальная платформа



Автомобиль может оснащён бортовой-самосвальной платформа с разгрузкой на три стороны. Габаритные размеры: 5200x2500x1600 мм.

В комплектацию входит:

- ящик инструментальный - 1шт.;
- комплект крыльев (4 шт.);
- петли под тент;
- светоотражающая лента.

Платформы производятся из высококачественной стали. Они устойчивы к механическим повреждениям и выдерживают большие нагрузки благодаря усиленному каркасу с профильными трубами.

Доработки: платформа может быть выполнена в любых цветах и вариациях. Бортовые платформы могут комплектоваться надставными бортами и влагостойким тентом.

Рекомендуемые прицепы:

- Прицеп бортовой 8332-20/30

Статьи на тему:

Новый дорожный Урал NEXT 6x4 (подробное описание)!

- Сравнение новой и старой кабины Урал

Связаться с нами

8 (3513) 24-09-33

8 (3513) 24-12-74

8 (992) 511-77-55

fd82@bk.ru

Source URL:

<https://specavtomash-m.ru/catalog/bortovye-avtomobili-i-samosvaly-s-kmu/bortovye-ural-next-64/samosval-ural-next-73945-s-kmu>

ОГРН: 1027400882409

ИНН: 7415023921

КПП: 741501001

•