

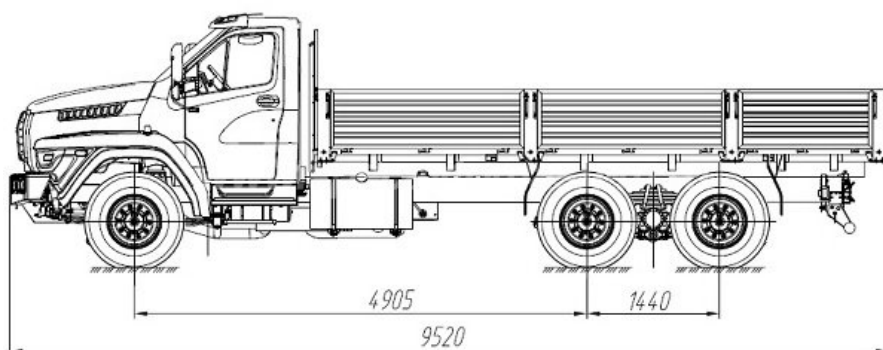

ОБЩЕСТВО С ОГРАНИЧЕННОЙ ОТВЕТСТВЕННОСТЬЮ «СПЕЦАВТОМАШ»

456320 РОССИЯ, ЧЕЛЯБИНСКАЯ ОБЛАСТЬ, Г. МИАСС, ТУРГОЯКСКОЕ ШОССЕ, 5/9А, ПОМ. 14-17 ОФ 214-217
ТЕЛ: 8 (3513) 24-09-33, 8 (3513) 24-12-74, 8 (3513) 29-86-48, 8 (992) 511-77-55

Бортовой Урал NEXT 73945



Бортовой Урал NEXT 73945

6x4, дв. Двигатель, модель 536 (ЕВРО-5), Двигатель, л/с 330 л.с., Бортовая платформа 7200x2500x750 мм

цена по запросу
под заказ

Описание

Бортовой автомобиль **Урал NEXT 73945 с колесной формулой 6x4**, производства завода ООО «Спецавтомаш», комплектуется бортовой платформой размерами 7200x2500x750 и любой крано-манипуляторной установкой по выбору заказчика.

Технические характеристики бортового автомобиля Урал NEXT 73945

Колесная формула

6x4

Параметры масс	
Снаряженная масса, кг	10500
Полная масса, кг	25000
Грузоподъемность, кгг	12500
Двигатель	ЯМЗ-536 (ЕВРО-5)
Тип	Дизельный, четырехтактный, с турбонаддувом, с охлаждением наддувочного воздуха
Мощность, л.с. (кВт)	330
Коробка передач	ZF9, механическая, 9-ступенчатая
Шины	315/80 R22,5 (пневматические, с регулированием давления)
Емкость топливного бака, л	350
Комплектация	Кабина нового поколения УРАЛ NEXT 1-рядная Предпусковой подогреватель ДВС, ДОМ, ТСУ, электро-пневмовыводы на прицеп
Бортовая платформа	
Длина, мм	6100
Ширина, мм	2500
Высота борта, мм	750
Габаритные размеры автомобиля	
Длина, мм	9578
Ширина, мм	2 550
Высота, мм	3 250

На автомобиль может быть установлены КМУ:

Гидравлические КМУ

Характеристики	ИМ-95	ИМ-150	ИМ-180	ИМ-240	ИФ-300С
Грузовой момент, тм	8,5	12,1	17,9	21,9	27
Максимальная грузоподъемность, кг	4000	6050	8800	7300	9000
Максимальный вылет стрелы, м	8,25	8,4	8	7,58	8
Грузоподъемность на максимальном вылете, кг	950	1320	2200	2900	3300
Количество гидравлических выдвижных секций	2	2	2	2	1

Трособлочные КМУ

Характеристики	ИТ-150	ИТ-180	ИТ-200	Kanglim 1256-GII	Kanglim KS 2056
Грузовой момент, тм	15	18	21	15	18

Максимальная грузоподъемность, кг	7050	7200	7200	7000	8000
Максимальный вылет стрелы, м	19	18,8	18,9	18,7	20,3
Грузоподъемность на максимальном вылете, кг	300	400	500	300	150
Количество гидравлических выдвижных секций	5	5	5	5	5

Бортовая платформа



Габаритные размеры: 7200x2500x750 мм. Возможно удлинение платформы. Технические особенности: евро запоры, высокие борта, пол деревянный, в передней части кузова (платформы) имеется обрешетка с усилением для препятствия смещения груза в сторону кабины автомобиля. Откидные боковые и задние борта позволят беспрепятственно загрузить/разгрузить автомобиль с удобной стороны и не тратить бесценное время на точный подъезд транспорта. А для перевозки негабаритных (длинномерных) грузов борта можно вообще снять.

В комплектацию входит:

- ящик инструментальный - 1шт.;
- комплект крыльев (4 шт.);
- петли под тент;
- светоотражающая лента.

Платформы производятся из высококачественной стали. Они устойчивы к механическим повреждениям и выдерживают большие нагрузки благодаря усиленному каркасу с профильными трубами.

Доработки: платформа может быть выполнена в любых цветах и вариациях. Настил пола может быть выполнен из рифленой стали, шпунтованной доски – по желанию заказчика. Бортовые платформы могут комплектоваться надставными бортами. Также бортовые платформы могут комплектоваться влагостойким тентом.

Рекомендуемые прицепы:

- Прицеп бортовой 8332-20-03
- Прицеп бортовой 8332-20/30

Статьи на тему:

•

- **Новый дорожный Урал NEXT 6x4 (подробное описание)!**
- **Сравнение новой и старой кабины Урал**

•

Связаться с нами

8 (3513) 24-09-33

8 (3513) 24-12-74

8 (992) 511-77-55

fd82@bk.ru

Source URL:

<https://specavtomash-m.ru/catalog/bortovye-avtomobili-s-kmu/bortovye-ural-next-64/bortovoy-ural-next-73945>

ОГРН: 1027400882409

ИНН: 7415023921

КПП: 741501001