

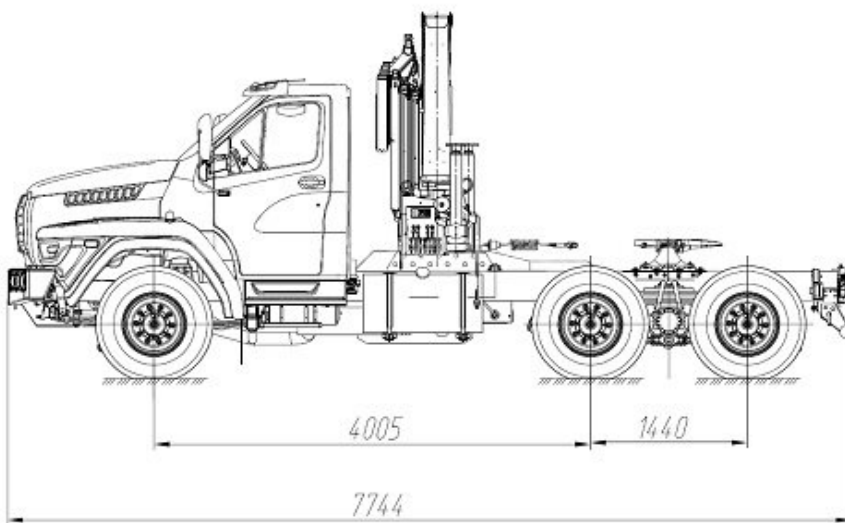

ОБЩЕСТВО С ОГРАНИЧЕННОЙ ОТВЕТСТВЕННОСТЬЮ «СПЕЦАВТОМАШ»

456320 РОССИЯ, ЧЕЛЯБИНСКАЯ ОБЛАСТЬ, Г. МИАСС, ТУРГОЯКСКОЕ ШОССЕ, 5/9А, ПОМ. 14-17 ОФ 214-217
ТЕЛ: 8 (3513) 24-09-33, 8 (3513) 24-12-74, 8 (3513) 29-86-48, 8 (992) 511-77-55

Седельный тягач Урал NEXT 73945 с КМУ



Седельный тягач Урал NEXT 73945 с КМУ

6x4, Мощность двигателя, Двигатель, модель 536 (ЕВРО-5), Двигатель, л/с 330 л.с., КМУ - любой

цена по запросу
под заказ

Описание

Седельный тягач **Урал NEXT 73945 с колесной формулой 6x4**, производства завода ООО «Спецавтомаш», комплектуется любой крано-манипуляторной установкой по выбору заказчика.

Технические характеристики самосвала Урал NEXT 73945

Колесная формула

6x4

Параметры масс	
Снаряженная масса, кг	11250
Полная масса, кг	25000
Грузоподъемность, кгг	13750
Масса автопоезда, кг	40000
Двигатель	ЯМЗ-536 (ЕВРО-5)
Тип	Дизельный, четырехтактный, с турбонаддувом, с охлаждением наддувочного воздуха
Мощность, л.с. (кВт)	330
Коробка передач	ZF9, механическая, 9-ступенчатая
Шины	315/80 R22,5 (пневматические)
Емкость топливного бака, л	350
Комплектация	Кабина нового поколения УРАЛ NEXT 1-рядная Предпусковой подогреватель ДВС, ДОМ, ТСУ, электро-пневмовыводы на прицеп
Габаритные размеры автомобиля	
Длина, мм	7744
Ширина, мм	2 550
Высота, мм	3 250

На автомобиль может быть установлены различные КМУ:

Гидравлические КМУ

Характеристики	ИМ-95	ИМ-150	ИМ-180	ИМ-240	ИФ-300С
Грузовой момент, тм	8,5	12,1	17,9	21,9	27
Максимальная грузоподъемность, кг	4000	6050	8800	7300	9000
Максимальный вылет стрелы, м	8,25	8,4	8	7,58	8
Грузоподъемность на максимальном вылете, кг	950	1320	2200	2900	3300
Количество гидравлических выдвижных секций	2	2	2	2	1

Трособлочные КМУ

Характеристики	ИТ-150	ИТ-180	ИТ-200	Kanglim 1256-GII	Kanglim KS 2056
Грузовой момент, тм	15	18	21	15	18
Максимальная грузоподъемность, кг	7050	7200	7200	7000	8000
Максимальный вылет стрелы, м	19	18,8	18,9	18,7	20,3
Грузоподъемность на максимальном вылете, кг	300	400	500	300	150

Количество гидравлических выдвигающих секций	5	5	5	5	5
--	---	---	---	---	---

Лесовозные гидроманипуляторы

Наименование	VC8L	VM10L	MM-100S	MM-90S	MM-110S	Epsilon M100L
Грузоподъемность на min вылете, кг	2330	3100	3300	2750	3700	3230
Грузоподъемность на max вылете, кг	1080	1350	1150	1300	1150	1190
Грузовой момент, т*м	8	10	10	9	11	9.7
Максимальный вылет, м	7.4	7.4	7.8	7.8	7.8	8

Рекомендуемые прицепы:

- Полуприцеп бортовой МАЗ 938660-044 двускатный

Полуприцеп сортиментовозный двускатный

Статьи на тему:

- **Новый дорожный Урал NEXT 6x4 (подробное описание)!**
- **Сравнение новой и старой кабины Урал**

Связаться с нами

8 (3513) 24-09-33

8 (3513) 24-12-74

8 (992) 511-77-55

fd82@bk.ru

Source URL:

<https://specavtomash-m.ru/catalog/sedelnye-tyagachi-s-kmu/sedelnye-tyagachi-ural-next-64/sedelnyy-tyagach-ural-next-73945-s>

ОГРН: 1027400882409

ИНН: 7415023921

КПП: 741501001