



ОБЩЕСТВО С ОГРАНИЧЕННОЙ ОТВЕТСТВЕННОСТЬЮ «СПЕЦАВТОМАШ»

456320 РОССИЯ, ЧЕЛЯБИНСКАЯ ОБЛАСТЬ, Г. МИАСС, ТУРГОЯКСКОЕ ШОССЕ, 5/9А, ПОМ. 14-17 ОФ 214-217
ТЕЛ: 8 (3513) 24-09-33, 8 (3513) 24-12-74, 8 (3513) 29-86-48, 8 (992) 511-77-55

Сортиментовоз Урал Next 73945

НОВИНКА!

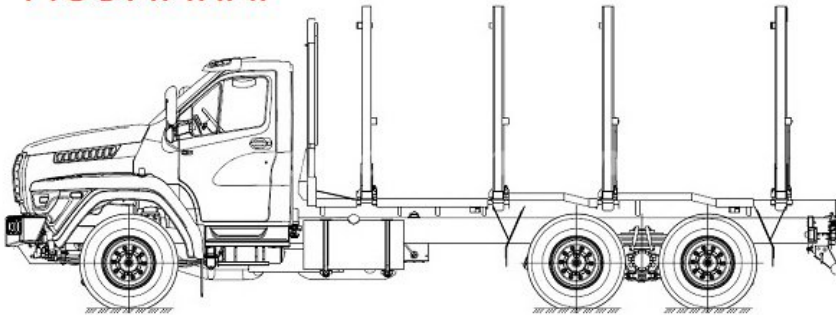

Сортиментовоз Урал Next 73945

6x4, дв. ЯМЗ-536 (330 л.с., Евро-5), шасси Урал Next 73945

цена по запросу
под заказ

Описание

Сортиментовоз на базе шасси Урал Next 73945 с колесной формулой 6x4, производства завода ООО «Спецавтомаш», комплектуется сортиментовозной платформой-длиной 6 метров, 4 ряда коников.(Высота коников 2 метра).

Технические характеристики Сортиментовоза Урал NEXT 73945

Полная масса сортиментовоза, кг	25000
Распределение нагрузки сортиментовозного тягача полной массы	
На переднюю ось, кг	7000
На заднюю тележку, кг	18000
Масса снаряженного сортиментовозного тягача, кг	9400
Допустимая полная масса транспортируемого прицепа ,гк	16000
Двигатель	ЯМЗ-536 (ЕВРО-5)
Тип	Дизельный, четырехтактный, с турбонаддувом, с охлаждением наддувочного воздуха
Мощность двигателя, л.с.	330
Коробка передач	ZV-9, 9-ти ст. Механическая, с блокируемым межосевым дифференциалом
Шины	315/80 R22,5 (пневматические)
Емкость топливного бака, л	350
Комплектация	Кабина нового поколения УРАЛ NEXT 1-рядная Предпусковой подогреватель ДВС, ДОМ, ТСУ, электро-пневмовыводы на прицеп
Габаритные размеры автомобиля	
Длина, мм	9156
Ширина, мм	2 550
Высота, мм	4000



Сортиментовозы могут быть оборудованы различными гидроманипуляторами:

Наименование	VC8L	VM10L	MM-100S	MM-90S	MM-110S
Грузоподъемность на min вылете, кг	2330	3100	3300	2750	3700
Грузоподъемность на max вылете, кг	1080	1350	1150	1300	1150
Грузовой момент, т*м	8	10	10	9	11
Максимальный вылет, м	7.4	7.4	7.8	7.8	7.8

Наши сортиментовозные площадки отличаются прочностью, легкостью и имеют ряд особенностей:

- Усиленная рама,
- Храповые лебедки для крепежа груза,
- Усиленное ограждение кабины
- Возможна комплектация стяжным тросом, который компенсирует боковые нагрузки на конник за счет собственного веса сортиментента,
- Возможно изготовление площадки со сдвижными конниками, позволяющими установить конники под нужную длину сортиментента. 

Доработки сортиментовозов:

Сортиментовозы могут быть оснащены различным дополнительным оборудованием, повышающим надежность и комфортабельность автомобиля в тяжелых климатических условиях:

- утепленной кабиной с двойным остеклением,
- дополнительными печками,
- автономными отопителями,
- предпусковыми подогревателями Webasto,
- системой подогрева топливных баков, фильтров, топливопроводов,

- подогревом аккумуляторного отсека.

Возможны также и другие технически возможные на данном типе автомобиля доработки.

Для увеличения грузоподъемности сортиментовозы эксплуатируются с прицепами-сортиментовозами:

- Прицеп сортиментовозный 6377A1 (2-х осный, односкатный)
- Прицеп сортиментовозный 6377A2 (2-х осный, двускатный)



Статьи на тему:

- **Новый дорожный Урал NEXT 6x4 (подробное описание)!**
- **Сравнение новой и старой кабины Урал**

Связаться с нами

8 (3513) 24-09-33

8 (3513) 24-12-74

8 (992) 511-77-55

fd82@bk.ru

Source URL: <https://specavtomash-m.ru/catalog/sortimentovozy/sortimentovoz-ural-next-73945>

ОГРН: 1027400882409

ИНН: 7415023921

КПП: 741501001