



ОБЩЕСТВО С ОГРАНИЧЕННОЙ ОТВЕТСТВЕННОСТЬЮ «СПЕЦАВТОМАШ»

456320 РОССИЯ, ЧЕЛЯБИНСКАЯ ОБЛАСТЬ, Г. МИАСС, ТУРГОЯКСКОЕ ШОССЕ, 5/9А, ПОМ. 14-17 ОФ 214-217
ТЕЛ: 8 (3513) 24-09-33, 8 (3513) 24-12-74, 8 (3513) 29-86-48, 8 (992) 511-77-55

Сортиментовоз Урал Next 6x4 с VM10-74 (VM10L74)

НОВИНКА!

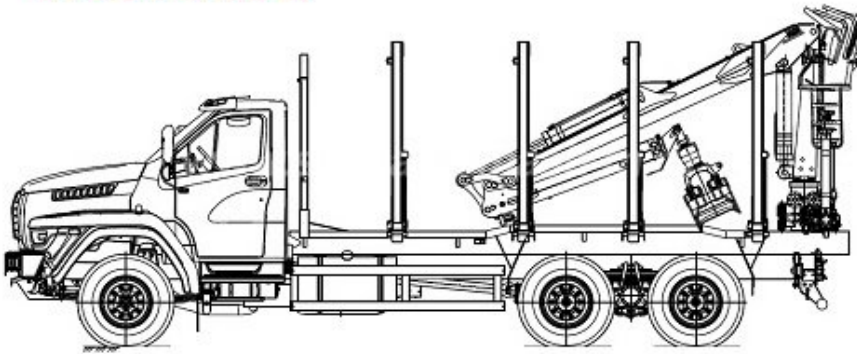

Сортиментовоз Урал Next 6x4 с VM10-74 (VM10L74)

6x4, манипулятор VM10L74 (10 т/м, 1350 кг на 7,4 м, 3100 кг), расположение на заднем свесе или за кабиной, дв. ЯМЗ-536 (330 л.с., Евро-5), шасси Урал Next 73945

цена по запросу
под заказ

Описание

Сортиментовоз на базе шасси **Урал Next 73945 с колесной формулой 6x4** с гидроманипулятором, производства завода ООО «Спецавтомаш», комплектуется любым гидроманипулятором по желанию заказчика, и сортиментовозной платформой-длиной 6 метров, 4 ряда коников.(Высота коников 2 метра).

Гидроманипулятор может быть установлен как за кабиной, так и на заднем свесе рамы. Чаще всего гидроманипулятор устанавливается на задний свес рамы сортиментовоза, для обеспечения лучшего распределения массы по осям автомобиля, а также для обеспечения пространства для безопасной работы крана-манипулятора. Установка гидроманипулятора на заднем свесе рамы также позволяет производить погрузку/разгрузку прицепа.

Технические характеристики Сортиментовоза Урал NEXT 73945

Полная масса сортиментовоза, кг	25000
Максимальная нагрузка в составе автопоезда, кг (тех.доп.)	27000
Распределение нагрузки сортиментовозного тягача полной массы	
На переднюю ось, кг	7000
На заднюю тележку, кг	18000
Масса снаряженного сортиментовозного тягача, кг	11450
Допустимая полная масса транспортируемого прицепа ,гк	16000
Двигатель	ЯМЗ-536 (ЕВРО-5)
Тип	Дизельный, четырехтактный, с турбонаддувом, с охлаждением наддувочного воздуха
Мощность двигателя, л.с.	330
Коробка передач	ZF-9, 9-ти ст. Механическая, с блокируемым межосевым дифференциалом
Шины	315/80 R22,5 (пневматические)
Емкость топливного бака, л	350
Комплектация	Кабина нового поколения УРАЛ NEXT 1-рядная Предпусковой подогреватель ДВС, ДОМ, ТСУ, электро-пневмовыводы на прицеп
Габаритные размеры автомобиля	
Длина, мм	9520
Ширина, мм	2 550
Высота, мм	4000

Сортиментовозы могут быть оборудованы различными гидроманипуляторами:

Наименование	VC8L	VM10L74	VM10L86	MM-100S	MM-90S	MM-110S
Грузоподъемность на min вылете, кг	2330	3100	2910	3300	2750	3700
Грузоподъемность на max вылете, кг	1080	1350	1100	1150	1300	1150
Грузовой момент, т*м	8	10	10	10	9	11
Максимальный вылет, м	7.4	7.4	8,6	7.8	7.8	7.8



Наши сортиментовозные площадки отличаются прочностью, легкостью и имеют ряд особенностей:

- Усиленная рама
- Храповые лебедки для крепежа груза,
- Усиленное ограждение кабины
- Установка запасного колеса на ограждение;
- Складная лестница для удобного подъема оператора;
- Возможна комплектация стяжным тросом, который компенсирует боковые нагрузки на конник за счет собственного веса сортимента,
- Возможно изготовление площадки со сдвижными конниками, позволяющими установить конники под нужную длину сортимента.



Доработки сортиментовозов:

Сортиментовозы могут быть оснащены различным дополнительным оборудованием, повышающим надежность и комфортабельность автомобиля в тяжелых климатических условиях:

- утепленной кабиной с двойным остеклением,
- дополнительными печками,
- автономными отопителями,
- предпусковыми подогревателями Webasto,
- системой подогрева топливных баков, фильтров, топливопроводов,
- подогревом аккумуляторного отсека.

Возможны также и другие технически возможные на данном типе автомобиля доработки.

Для увеличения грузоподъемности сортиментовозы эксплуатируются с прицепами-сортиментовозами:



- Прицеп сортиментовозный 6377A1 (2-х осный, односкатный)
- Прицеп сортиментовозный 6377A2 (2-х осный, двускатный)

Статьи на тему:

- **Новый дорожный Урал NEXT 6x4 (подробное описание)!**
- **Сравнение новой и старой кабины Урал**

Видео: дополнительная опция "Гидравлический поворот опор"

Связаться с нами

8 (3513) 24-09-33

8 (3513) 24-12-74

8 (992) 511-77-55

fd82@bk.ru

Source URL:

<https://specavtomash-m.ru/catalog/sortimentovozy/sortimentovoz-ural-next-6kh4-s-vm10-74-vm10174>

ОГРН: 1027400882409

ИНН: 7415023921

КПП: 741501001